

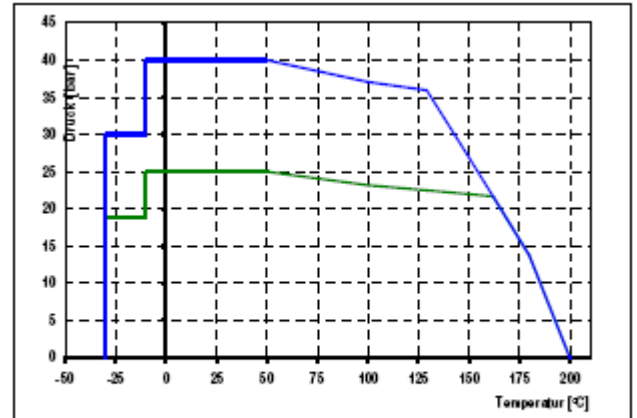

Шаровой кран Клингер Монобаль ® KHM-FS/R-H

Одночастевой шаровой кран, с редуцированным проходом, фланец/ под приварку
PN16. PN25. PN 40 Фланец по EN 1092-1

Материал: стальное литье, Температурный режим: 0°C до +200 °C

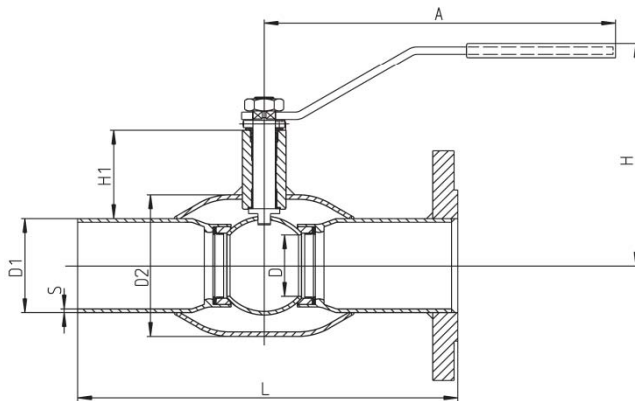

— DN15 – DN50
— DN65 – DN150

Описание:

Шаровой кран Монобаль PN 16, PN 25 или PN 40, одночастевой, с редуцированным проходом, необслуживаемое уплотнение штока с O-кольцом, подача давления возможна с любой стороны, уплотнение на проходе PTFE+ C, шар и шток из стали, корпус из стали обозначение материала VIII, if
Производитель: КЛИНГЕР



Спецификация материалов:

Корпус: сталь EN 10217-2 P 235 GH (1.0345)

O-кольцо: FPM (0°C + 200 °C)

Шар: нержавеющая сталь ENX5CrNi18-10 (1.4301)

Уплотнение: PTFE +C

Шток: нержавеющая сталь ENX8CrNi18-9 (1.4305)

Ручка: DN 15- DN 150 - гальванизированная сталь

DN	PN	D	D1	D2	H	H1	L	A	S	вес
15	40	10	21,3	33,7	126	49	240	141	2,0	1,2
20	40	15	26,9	42,4	130	51	240	141	2,3	1,7
25	40	20	33,7	48,3	113	49	240	150	2,6	2,2
32	40	25	42,4	60,3	116	48	270	150	2,6	3,3
40	40	32	48,3	76,1	139	70	270	188	2,6	3,7
50	40	40	60,3	88,9	145	71	310	188	2,9	5,0
65	16	50	76,1	114,3	195	86	310	282	2,9	7,0
65	25	50	76,1	114,3	195	86	310	282	2,9	7,3
80	16	65	88,9	139,7	207	92	310	282	3,2	9,2
80	25	65	88,9	139,7	207	92	310	282	3,2	9,2
100	16	80	114,3	168,3	227	97	335	282	3,6	12,6
100	25	80	114,3	168,3	227	97	335	282	3,6	14,2
125	16	100	139,7	177,8	288	139	335	421	4,0	18,5
125	25	100	139,7	177,8	288	139	335	421	4,0	21,2
150	16	125	168,3	219,1	322	145	360	600	4,5	25,3
150	25	125	168,3	219,1	322	145	360	600	4,5	28,4